



Stampin Marek S.A.

EVOLUCIÓN INTELIGENTE
INTELLIGENT EVOLUTION

MAXITILE CINCALUM GRAVILLADO

MANUAL DE INSTALACION



MAXITILE CINCALUM GRAVILLADO COLOR Información importante

El propósito de este manual es solamente ilustrativo. Es prioridad de la empresa la mejora continua por cuanto se reserva el derecho de realizar modificaciones sin previo aviso. Este manual provee sugerencias técnicas de aplicación y no puede ser sustituido por ningún código local de edificación. Las sugerencias técnicas de instalación contenidas en este han sido desarrolladas por la empresa para los tejados metálicos. Porque Stampin Marek no tiene control sobre las técnicas de instalación usadas con sus productos, la instalación carece de garantía; ésta debe ser otorgada por el instalador.

Garantía limitada

Las tejas de chapa de acero galvanizada están fabricadas según los requerimientos de la norma ASTM A-653, pretratada con una cubierta de fosfato de zinc y sellador inhibidora de corrosión, proceso realizado por Ternium Siderar SAIC. Al igual que el proceso del zincalume realizado bajo normas ASTM A-792. (ASTM o similares en normas IRAM o AISI).

Están garantizadas las tejas francesas pizarras y M505 según los ensayos normales de Siderar SAIC en su cara visible después de instalada por el término de 50 años en forma limitada al punto a.

a) La placa metálica no se partirá en su estructura metálica por causas atmosféricas en su cara visible (exterior)

Reparaciones por garantía limitada

- Se reemplazará o reparará el o los paneles que presenten el defecto dentro de un año de realizada la instalación.
- Idem ítem (a) o su prorrateo monetario por el tiempo transcurrido.

Exclusiones

Los tejados metálicos tienen una larga vida útil que puede ser afectada por causas y por algunos factores como: las condiciones atmosféricas a los que son expuestos, la calidad de instalación. El tipo o calidad de construcción, la estructura del techo y su ventilación, y otros factores para los cuales Stampinmarek no tiene el control. Esta garantía no cubre daños ocasionados o relacionados con la inapropiada instalación, manejo o almacenamiento, movimientos estructurales o temblores, daños accidentales, actos de la naturaleza, químicos nocivos o condiciones atmosféricas, derrumbes de nieve o hielo, acumulación de musgo o algas, excremento de aves, manchas de cemento, transporte de las tejas desde nuestra planta hasta el destino final, personas caminando o trabajando sobre el techo, objetos que impacten sobre las tejas, pinturas inapropiadas o alteraciones de cualquier tipo sobre su superficie. No están garantizados tampoco las tejas y accesorios vendidos como segunda o tercera calidad. Esta garantía no cubre tejas que hayan sido removidas del techo original en que fueron instaladas y colocadas en otro.

Esta garantía sólo cubre la calidad de cada teja en forma individual. No cubre otros materiales utilizados en la construcción del techo ni la mano de obra suministrada por terceros.

Esta garantía no cubre la remoción del material defectuoso o colocación de su reemplazo, y por lo tanto Stampin Marek no se hará responsable por los costos asociados de mano de obra, disposición de productos, costo de maquinaria o similares.

No dejar a la intemperie las tejas y sus accesorios hasta el momento de ser colocadas.

El color puede sufrir alteraciones normales debido a que contiene compuestos de base orgánica.

En las tejas galvanizadas color protegidas con film de polietileno debe tomarse la precaución de retirar el film inmediatamente después de ser instaladas, ya que luego de estar expuestas al calor solar resulta sumamente dificultoso extraer el film, pudiendo quedar daños permanentes en la superficie.

La chapa cincalume no es apta para criaderos de animales ya que la orina contiene un ácido que destruye el zinc y el aluminio.

Cambio de producto

Stampin Marek se reserva el derecho de discontinuar cualquiera de sus productos y colores sin previo aviso. Por lo tanto cualquier material que se decida cambiar como resultado de esta garantía podrá ser reemplazado por otro producto que la empresa considere de calidad similar; siempre y cuando el producto original haya sido discontinuado.

Reclamos

Stampinmarek ha puesto en vigencia un procedimiento que permite la rápida inspección y resolución de reclamos.

a) Los reclamos por diferencias en las dimensiones, cantidad, calidad, etc. del material recibido respecto de lo solicitado se deberán realizar por escrito detallando los datos identificatorios en un plazo máximo de 10 días desde la fecha de despacho. El material deberá quedar a disposición de Stampinmarek para ser inspeccionado. Su utilización sin previa inspección de Stampinmarek implica desistir del reclamo.

b) Para los reclamos por motivos cualitativos vale lo descrito en el punto anterior siendo el plazo máximo para su presentación de 90 días desde su despacho Art. 2.325 del Código Civil.

c) Sólo se aceptan reclamos sobre el valor del material provisto por Stampinmarek.

Como hacer el reclamo

Dentro de los 10 días de detectado el problema, enviar una nota escrita alegando el defecto con una copia de la factura y el código de partida de las tejas (cada panel está identificado con una etiqueta de partida) dirigida a:

StampinMarek
Departamento de Calidad
Calle 820 Nro 1250
(1879) Quilmes Oeste - Buenos Aires - Argentina

Como será manejado el reclamo

Garantía limitada

Dentro de un razonable periodo de tiempo de recibida la notificación se realizará una inspección del material mediante muestras o fotografías a fin de determinar los causales del defecto o problema. Si la investigación revela problemas de manufactura que estén cubiertos por esta garantía limitada se procederá según lo descrito en reparaciones.

Otros reclamos

Se procederá según los procedimientos impresos en el reverso de nuestras facturas. Los que figuren en exclusiones quedan fuera de la garantía limitada o de cualquier otro reclamo.

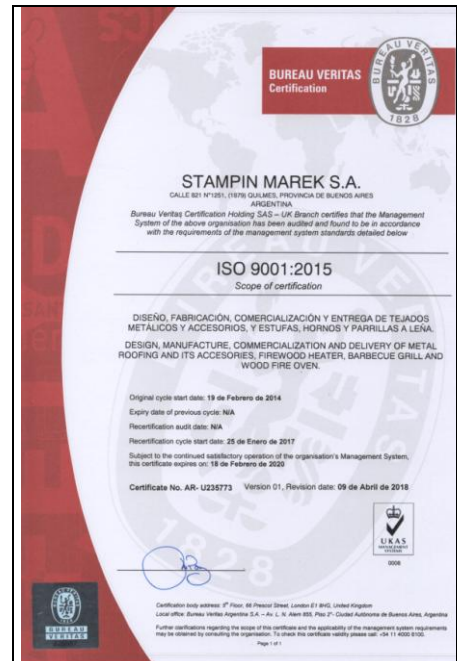

MAXITILE CINCALUM GRAVILLADO COLOR Descripción

DIMENSIONES: Está constituido por un panel de acero galvanizado, con un espesor de 0,5 mm ($\pm 0,1$), de 1145 mm de largo por 1050 mm de ancho.

PESO: 6 Kilogramos por panel.

APLICACIÓN: Panel arquitectónico, tejado metálico para residencias, locales, comerciales o comunitarios.

APTITUD CLIMÁTICA: Puede utilizarse en zonas tropicales, sub-tropicales, templadas, frías y árticas.

ACABADO: Fina gravilla de color adherida a la base metálica con un barniz de resina con alguicidas y fungicidas de protección

COLORES:

SISTEMA DE FIJACIÓN: Tornillo cabeza hexagonal punta mecha

RENDIMIENTO: 1 panel por metro cuadrado.

EMBALAJE: Hasta 175 paneles por pallets de madera de 1 metro por 1,20 de base hasta una altura de 60 centímetros.

ALMACENAJE Y RECEPCIÓN DEL MATERIAL: Todos los tejados metálicos deben ser almacenados hasta el momento de su instalación en lugares secos y libres de polvo. Se recomienda conservar el material en el embalaje original, si es necesario traspasar las tejas de un pallet a otro esto debe realizarse con el mayor cuidado posible, sin arrastrar, cuidando de no arrastrar la superficie vitrificada.

PENDIENTE MÍNIMA: Las tejas francesas tienen una pendiente mínima de 14° para su colocación.

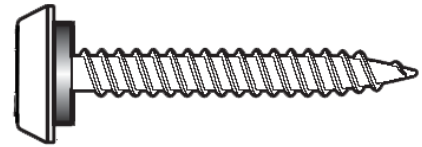

MAXITILE CINCALUM GRAVILLADO COLOR Descripción



MAXITILE CINCALUM GRAVILLADO COLOR Precauciones

ALMACENAJE: Por favor inspeccione que las tejas metálicas y sus accesorios se encuentren almacenados correctamente sin cargas adicionales sobre ellos y sin contacto con el suelo. Debe conservarse hasta el momento de su instalación en lugares secos y libres de polvo, cemento, cal o cualquier otro producto nocivo.

Bajo ninguna circunstancia deben almacenarse las tejas metálicas cerca o en contacto de agua salada, químicos corrosivos, grasas, ceniza o emanaciones generados por plantas industriales, fundiciones, plantas de fertilizante, hornos y madera húmeda o verde.

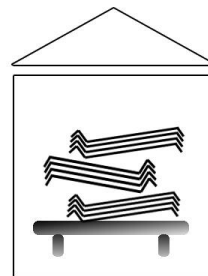

Si la teja vitrificada se encuentra a la intemperie o la coloca bajo techo o cúbrala. De no ser así, se perderá la garantía.

CAMINANDO SOBRE EL TEJADO: Bajo ninguna circunstancia se debe caminar sobre las tejas metálicas cuando están húmedas. Una vez instalada se debe evitar el tránsito sobre estas. Los instaladores deberán usar zapatos con suela de goma y hacerlo en las partes que indica el dibujo.



CORTADO: Si es necesario cortar formas o en lugares de difícil acceso las tejas metálicas o sus accesorios, es posible utilizar un disco de corte adosado a una amoladora angular. Debido a que el corte de disco produce chispas y el desprendimiento del mismo, se deberá realizar el corte siempre del lado opuesto del acabado vitrificado a fin de evitar incrustaciones o el dañado de la superficie color. Una vez realizado el corte se deberá inmediatamente retocarlo con pintura anti-corrosiva.

NOTA: No debe plegarse ni doblarse la teja vitrificada o sus accesorios ya que esto destruye la capa vítrea de protección.

PINTURA RETOCADORA: La superficie vítrea no sufre desprendimientos sin que estos ocurran por efecto de esfuerzos mecánicos, de peso o de fuerza. Para estos casos y a modo excepcional se utilizará la pintura anti corrosiva Stampin Marek.



MAXITILE CINCALUM GRAVILLADO COLOR Instalación general

Las clavaderas se instalan desde abajo hacia arriba, siendo la primer clavadera la que da la ubicación de la primer hilera de tejas. La separación entre ellas es de 36.2 cm. Se recomienda auxiliarse con un listón de madera marcado cada 36.2 cm; esta medida variará de acuerdo a cada modelo.

La ubicación de la primer clavadera depende de la existencia de canaleta, instalar a 34,5 cm. aprox. del borde de la cenefa si no existe canaleta; y a 34 cm. aprox. si existe.

La última clavadera (junto a la cumbre), queda como fuelle de medida variable, rematando en el caballete.

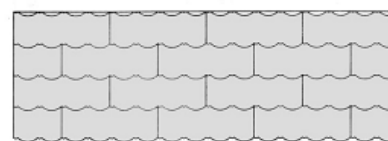
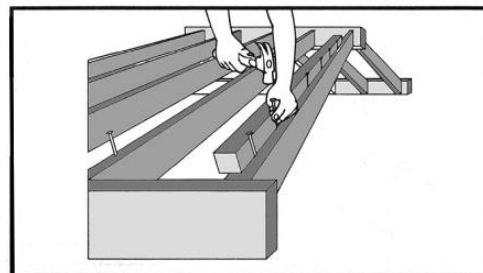

MAXITILE CINCALUM GRAVILLADO COLOR Instalación general

NOTE:
RIDGES MUST HAVE A
100mm OVERLAP WHEN
JOINING

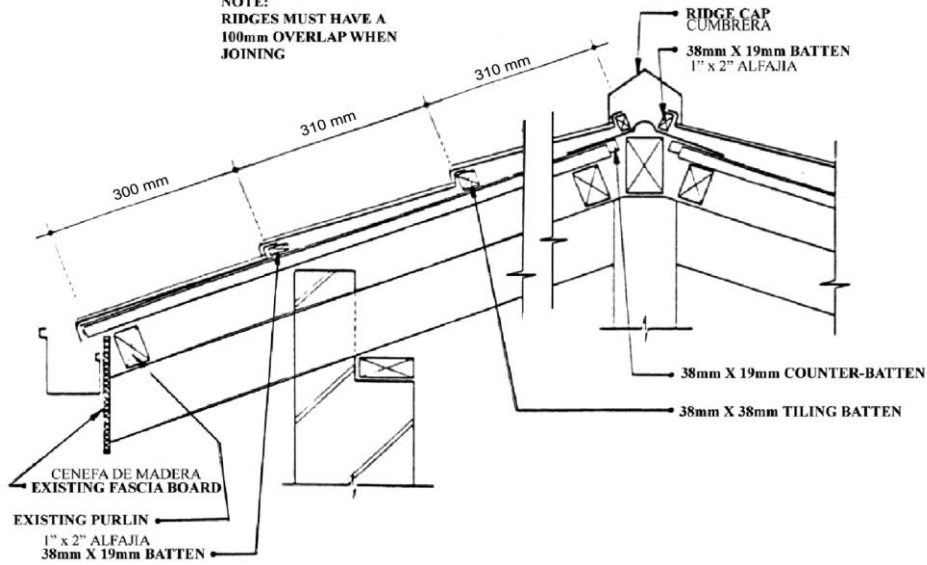

MAXITILE CINCALUM GRAVILLADO COLOR Instalación general

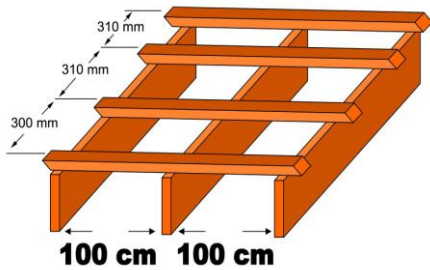

Solape

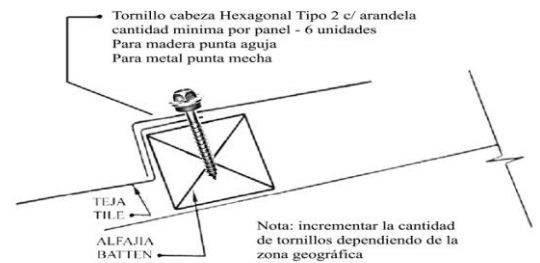
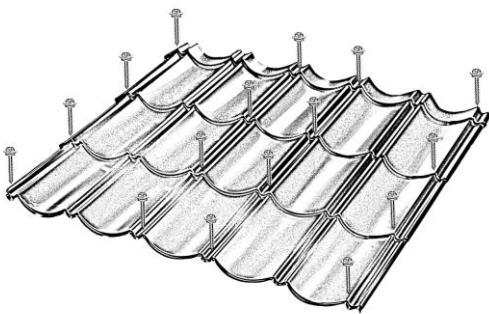

MAXITILE CINCALUM GRAVILLADO COLOR Accesorios

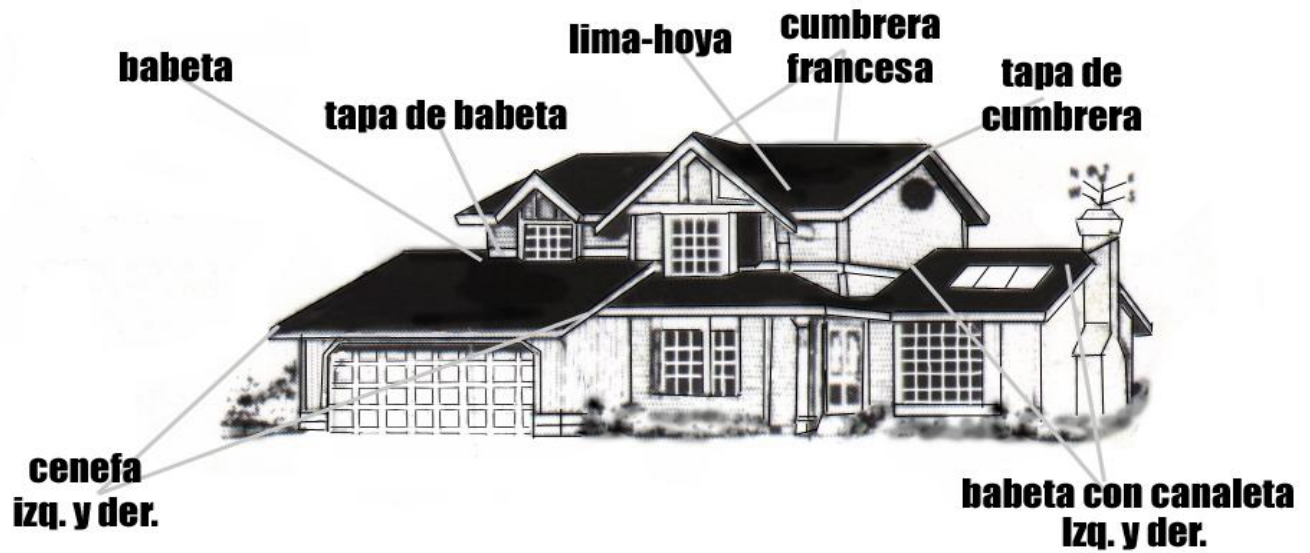

MAXITILE CINCALUM GRAVILLADO COLOR BABETA

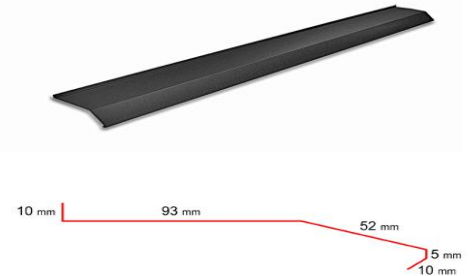
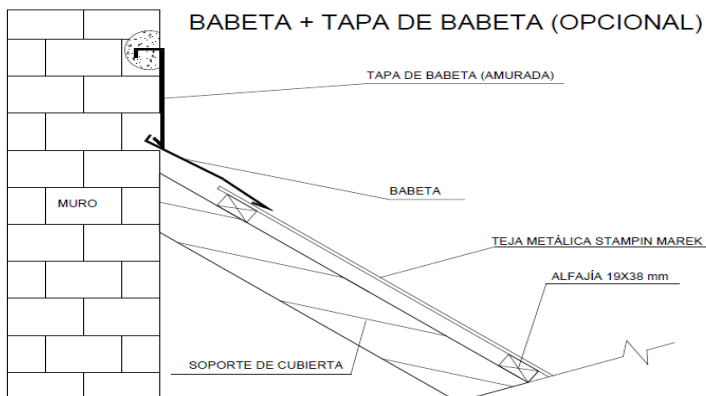

FIJACIÓN DE BABETA

La babeta se fijará entre la babeta con canaleta o la pared y la teja metálica, esto puede realizarse con tornillos TOWANE.

MANUAL DE INSTALACIÓN MAXITILE 1

D-MAXGV-01-EDICION 02 - 23/10/18 - TODO CAMBIO TÉCNICO ESTA SUJETO A MODIFICACIÓN SIN PREVIO AVISO

MAXITILE CINCALUM GRAVILLADO COLOR TAPA DE BABETA

FIJACIÓN DE TAPA DE BABETA

Se fijará lateralmente a los listones de madera, esto puede realizarse con tornillos TOWANE. La cabeza de los tornillos deberá retocarse con la pintura Stampin Marek.

PLASTERED WALL
MURO

COUNTER FLASHING
GROUNTED INTO WALL

SIDEWALL
FLASHING
TAPA DE BABETA

TILES BENT UP
AGAINST WALL
TEJAS DOBLADAS
CON MEMBRANA

RAFTER NOT MORE
THAN 300mm FROM WALL
CABIOS 300mm MÁX SEP.

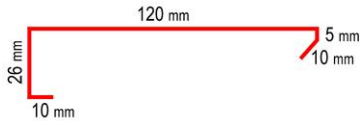
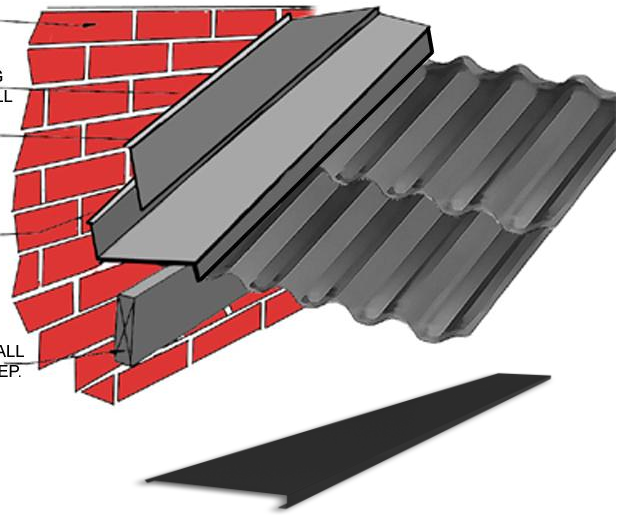

MAXITILE CINCALUM GRAVILLADO COLOR LIMA HOYA

FIJACIÓN DE LIMA-HOYA

La Lima-hoya se fijará lateralmente a los listones de madera, esto puede realizarse con tornillos TOWANE. La cabeza de los tornillos deberá retocarse con la pintura Stampin Marek.

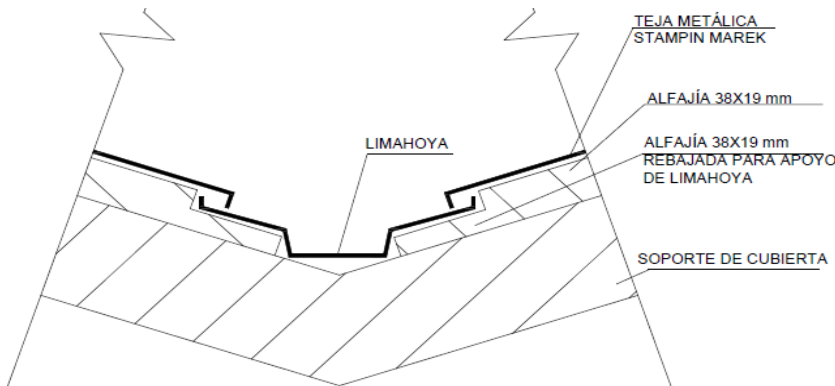

THE TILES MAY BE BUTTED TOGETHER TO FORM A CLOSED VALLEY OR 50mm WIDE MINIMUM OPEN VALLEY MAY BE FORMED. CUT EDGES OF TILES MUST BE BENT DOWN TO FORM DRIP.
LA APERTURAMINIMA DE LA LIMAHOYA DEBE SER 50mm

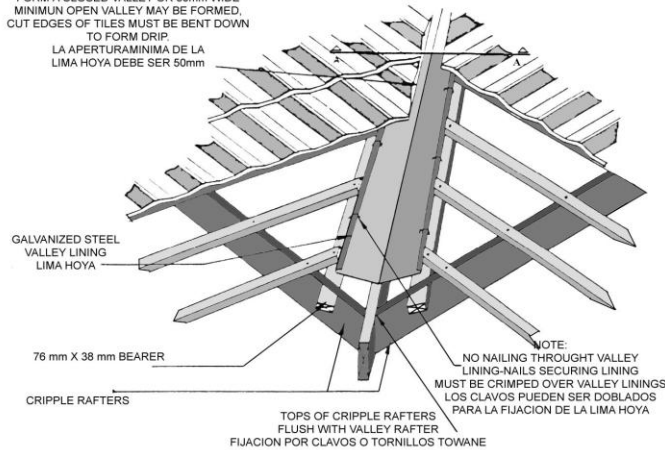

MANUAL DE INSTALACIÓN MAXITILE 1

D-MAXGV-01-EDICION 02 – 23/10/18 - TODO CAMBIO TÉCNICO ESTA SUJETO A MODIFICACIÓN SIN PREVIO AVISO

MAXITILE GRAVILLADA CENEFA

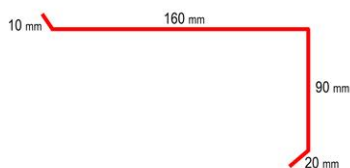
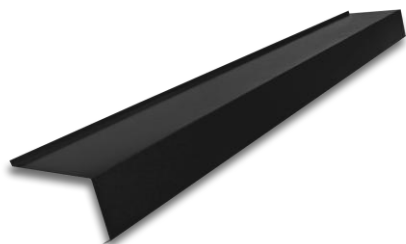

FIJACIÓN DE CENEFA

La cenefa se fijará lateralmente a los listones de madera, esto puede realizarse con tornillos TOWANE.

La cabeza de los tornillos deberá retocarse con la pintura Stampin Marek para tejas gravilladas.

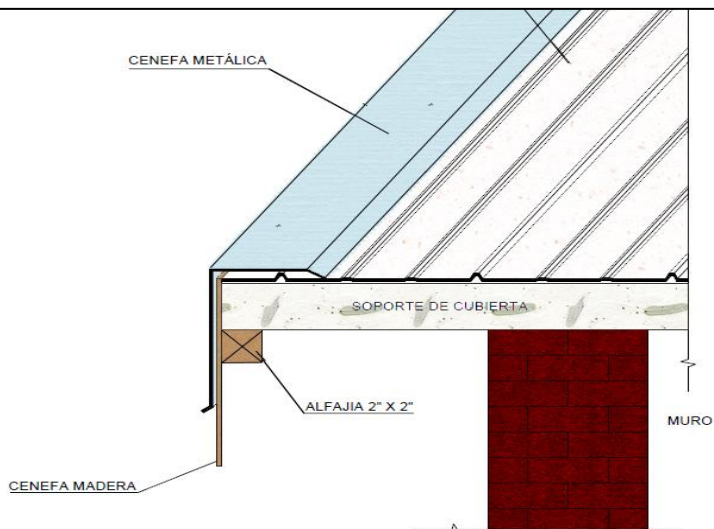

MAXITILE CINCALUM GRAVILLADO COLOR BABETA CON CANALETA

BABETA CON CANALETA (EN MUROS LATERALES)

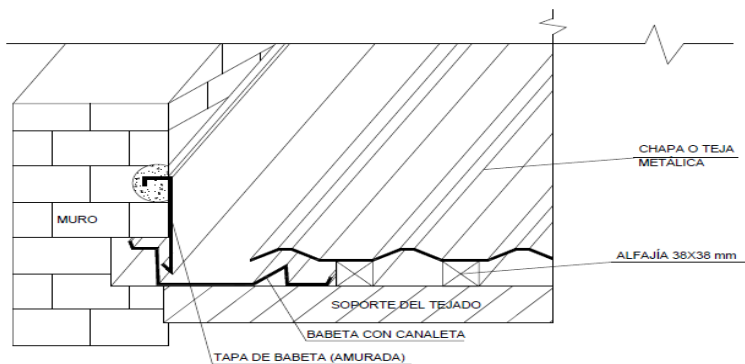

FIJACIÓN DE BABETA CON CANALETA

La babeta con canaleta se fijará entre la pared o la tapa de babeta y la teja metálica, esto puede realizarse con tornillos TOWANE.

La cabeza de los tornillos deberá retocarse con la pintura Stampin Marek.



MAXITILE CINCALUM GRAVILLADO COLOR CUMBRERA

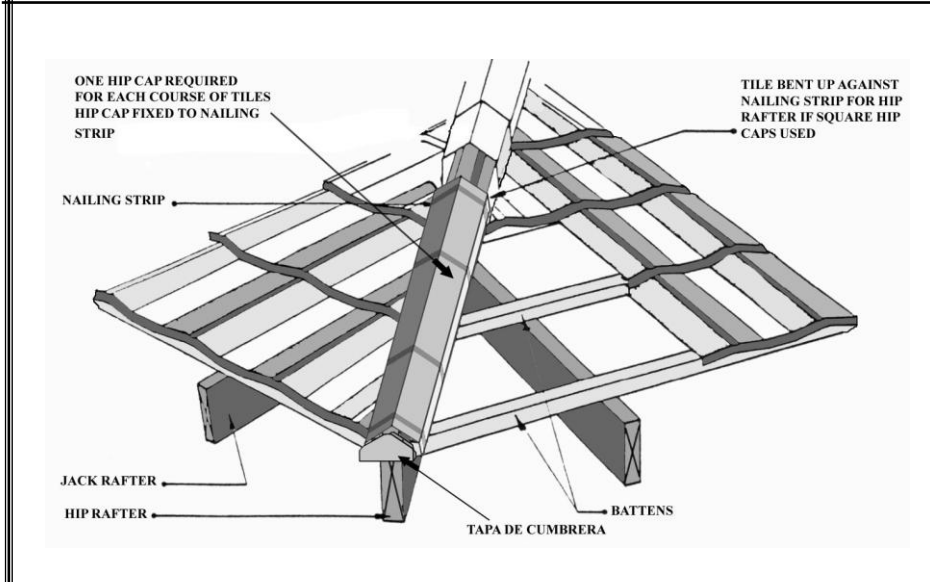
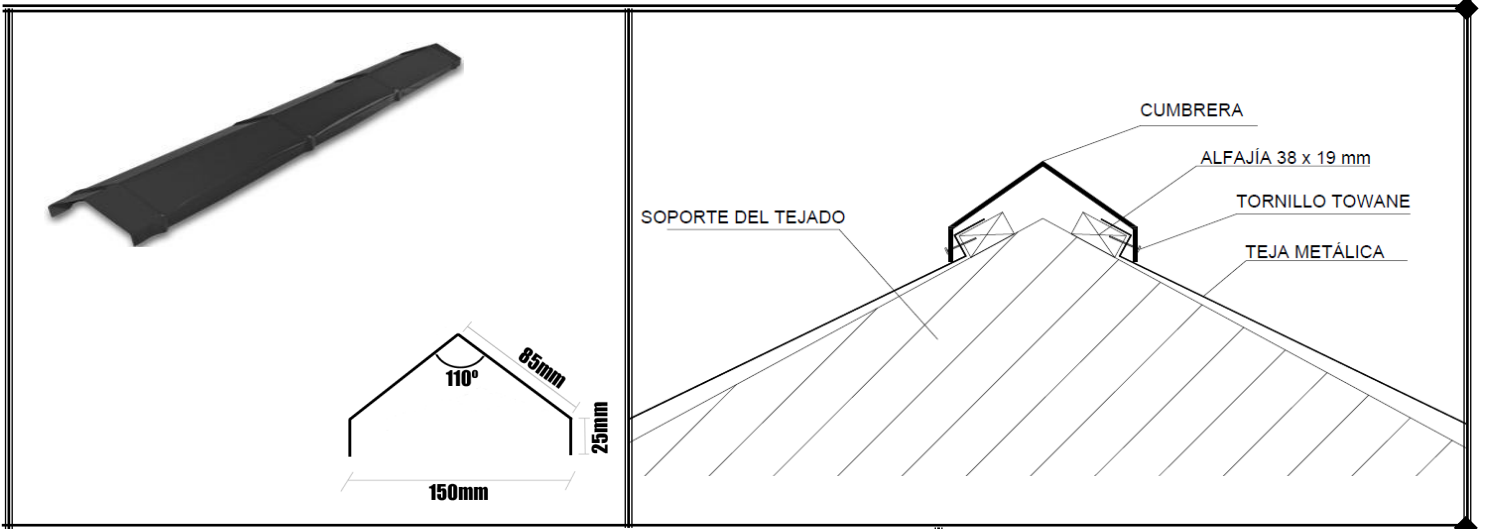

FIJACIÓN DE CUMBRERA

La cumbrera se fijará lateralmente a los listones de madera, esto puede realizarse con tornillos TOWANE. La cabeza de los tornillos deberá retocarse con la pintura Stampin Marek.

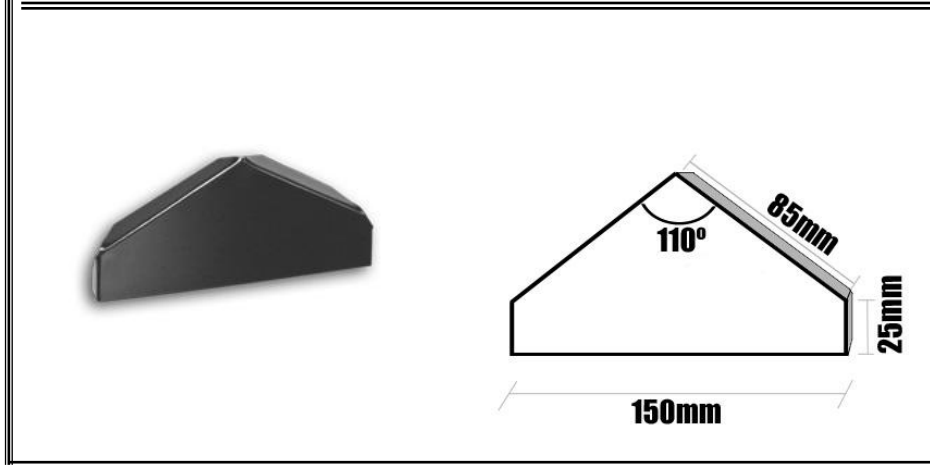

TAPA DE CUMBRERA

Se utilizará donde sea necesario colocándola entre ella y la cumbrera un sellador y asegurándola con el tornillo TOWANE.

MAXITILE CINCALUM GRAVILLADO COLOR CUMBRERA CORTA / SHORT RIDGE

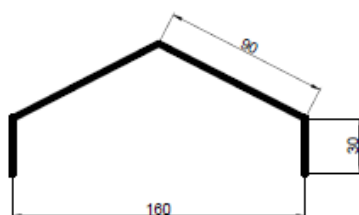
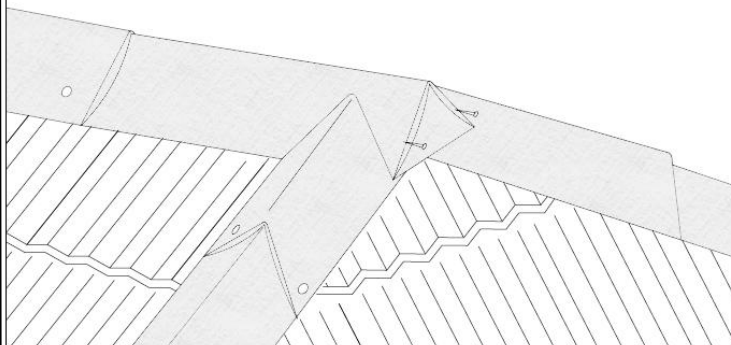
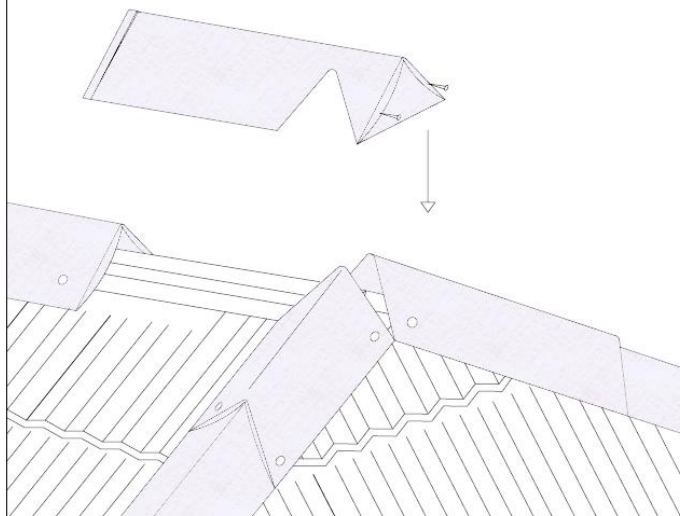

USO COMO CENEFA

La cumbrera corta podrá ser utilizada como cenefa.

Longitud = 480 mm

FIJACIÓN DE CUMBRERA CORTA

La babetta con canaleta se fijará con los tornillos TOWANE.
La cabeza de los tornillos deberá retocarse con la pintura Stampin Marek para tejas gravilladas.

Doblado de la parte final de la cenefa. Solo se realiza en el comienzo.

